

213 | MEI | 2019

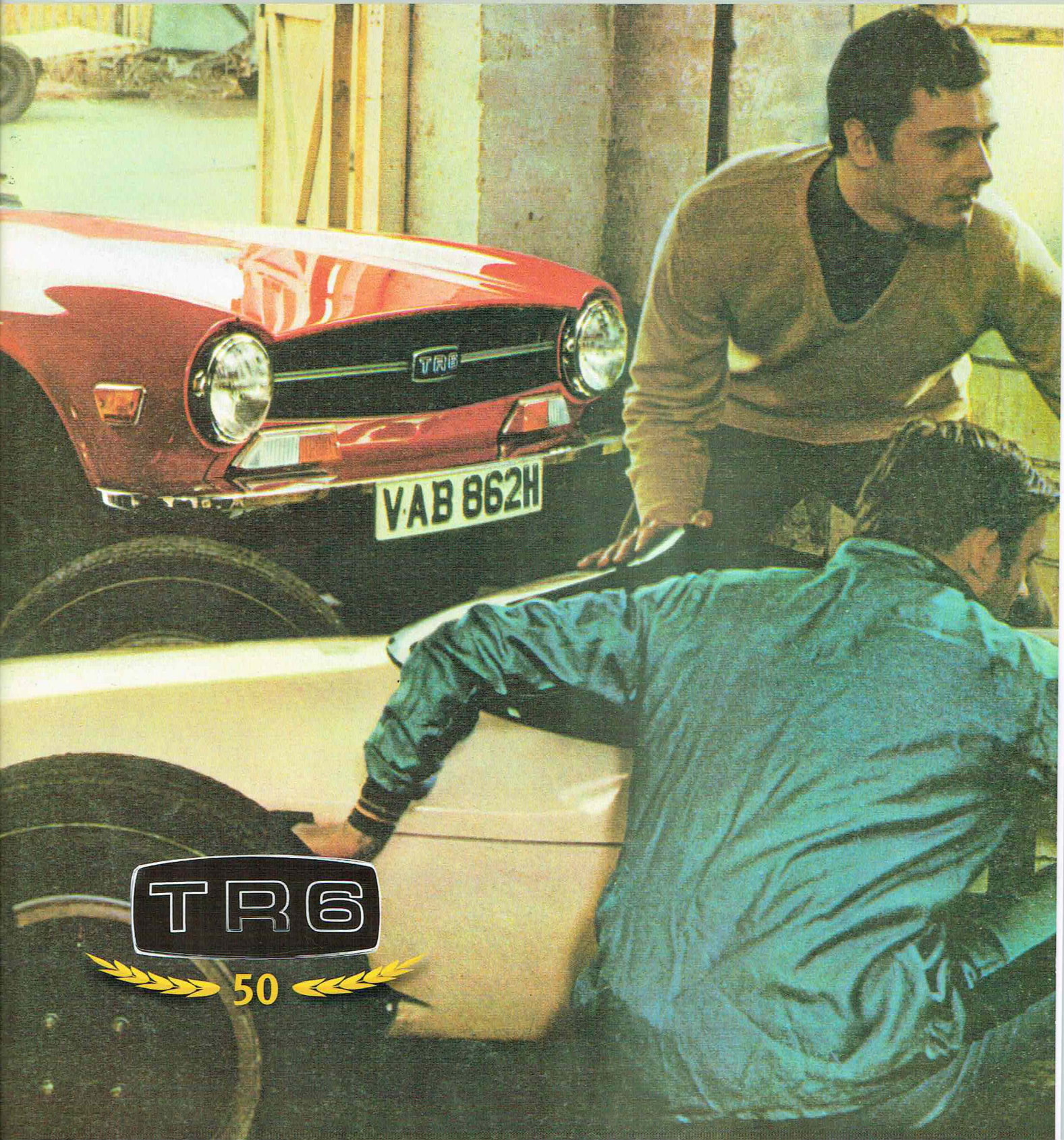

TRaffic

MAGAZINE VOOR TRIUMPH TR SPORTWAGENS



TR6

50



Aflevering nr. 6: Binnenverlichting gedimd laten branden.

Sleutelen in de winter, rijden in de zomer

Tekst en foto's: Peter Verweij

Het is alweer even geleden maar in een vorig nummer (TRaffic 209) is het verhaal over LED's in de meters afgesloten met de opmerking dat we nog niet klaar waren en dat er een mooie aanpassing is gemaakt die rijden in het donker aan de binnenzijde zoveel leuker maakt.

Wat hebben we gedaan:

Als het portier van de auto opengaat, wordt d.m.v. de schakelaar in de stijl de binnenverlichting geactiveerd. Zodra de deur dicht is, is ook de verlichting uit. Het is dan wel heel donker bij de voeten.

Bij de moderne auto's blijft, eventueel programmeerbaar, de binnenverlichting 's avonds gedimd branden zonder dat dit hinder oplevert bij het rijden. Dit zou voor onze TR's ook wel handig zijn want het 'donkere gat' bij de voeten is dan weg en het geeft net voldoende licht om bijvoorbeeld nog iets uit een tas te pakken.

De oplossing is snel bedacht:

De binnenverlichting is in tegenstelling tot de verlichting in de meters massa geschakeld. Willen we daar iets in dim-

men dan moeten we dus een module hebben die in de massa iets kan regelen. De oplossing voor onze dimuitdaging vinden we (opnieuw) bij de firma Abeltronics.co.uk. De module, type DIM11N, welke via een momentary switch de output kan regelen waarbij die output negatief is. Dit betekent dus dat wij onze binnenverlichting 'gecontroleerd' naar massa kunnen schakelen. Wanneer het pakketje arriveert, is de installatie 'redelijk eenvoudig'. We maken gebruik van de standaard binnenverlichtingschakelaar die aanwezig is bij een TR6 vanaf 1974 (Footwell lamp switch)

Als in het schema de paars/witte draad aan massa (-) wordt gelegd, brandt de binnenverlichting voluit. Dus als we die draad monteren aan de output van de dimmer dan wordt deze aansluiting gecontroleerd aan massa gelegd via de dimmer. 12V Voeding en een schakelaar die alles regelt en we hebben een prachtoplossing.

Hoe werkt het nu:

Zodra wij de deur openen, wordt de binnenverlichting via de deurschakelaar

aan massa gelegd en brandt voluit. Zodra de deur wordt gesloten, blijft de binnenverlichting via de output (-) van de dimmer nog op een door de dimmer geregeld niveau met massa verbonden en brandt daardoor op de gewenste gedimde stand. Iedere stand is nu mogelijk van vol aan tot helemaal uit, en te regelen via de schakelaar. Tussen control en plus (+) een terugverende schakelaar aansluiten of de bestaande lichtschakelaar gebruiken. Omdat de dimmer gevoed wordt over het contact (accessoire stand) is, als het contact uit staat, ook de binnenverlichting uit. Alleen tijdens het rijden brandt dan de verlichting gedimd.

Disclaimer:

Lezers worden gewaarschuwd dat als ze reparaties of modificaties proberen of de procedures volgen waarnaar hier wordt verwezen dit op eigen risico gebeurt en de schrijver geen aansprakelijkheid aanvaardt, evenmin als de redactie en/of de TR Club.



Deur open: veel binnenverlichting



Deur dicht: Gedimd

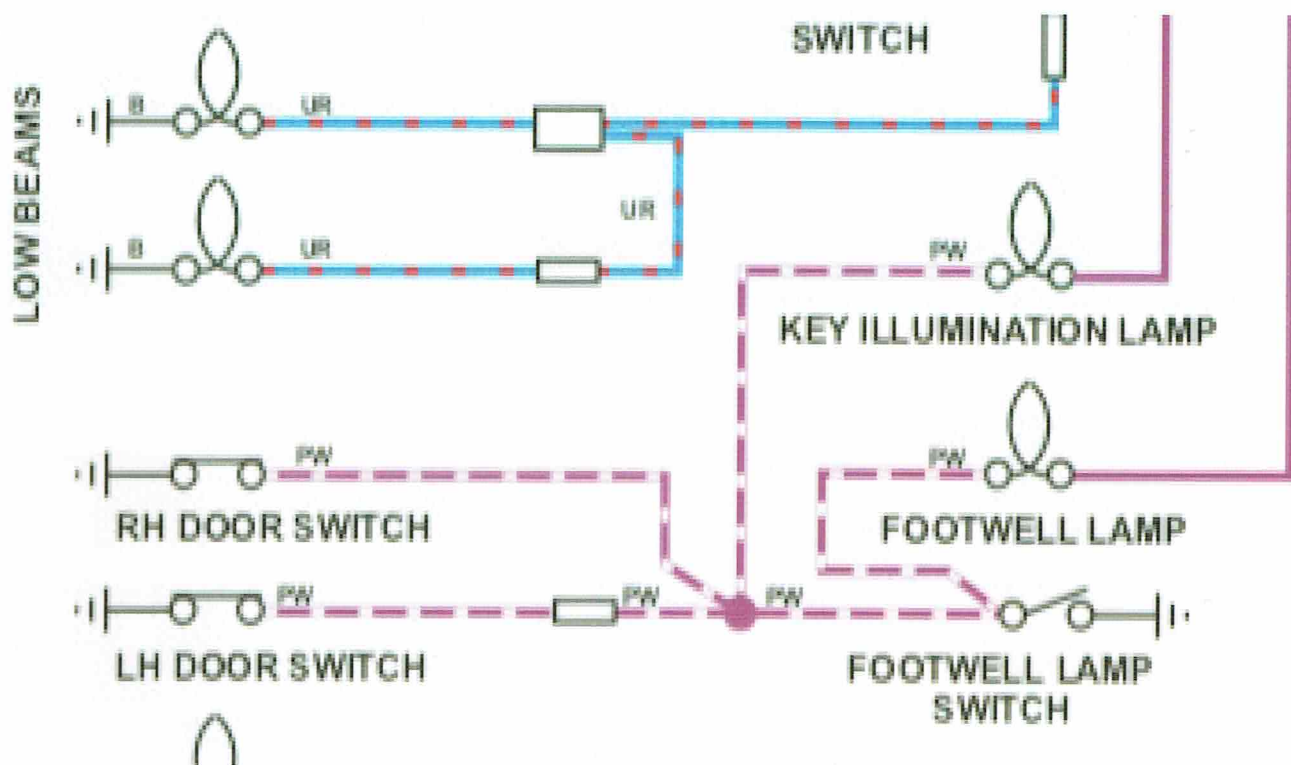

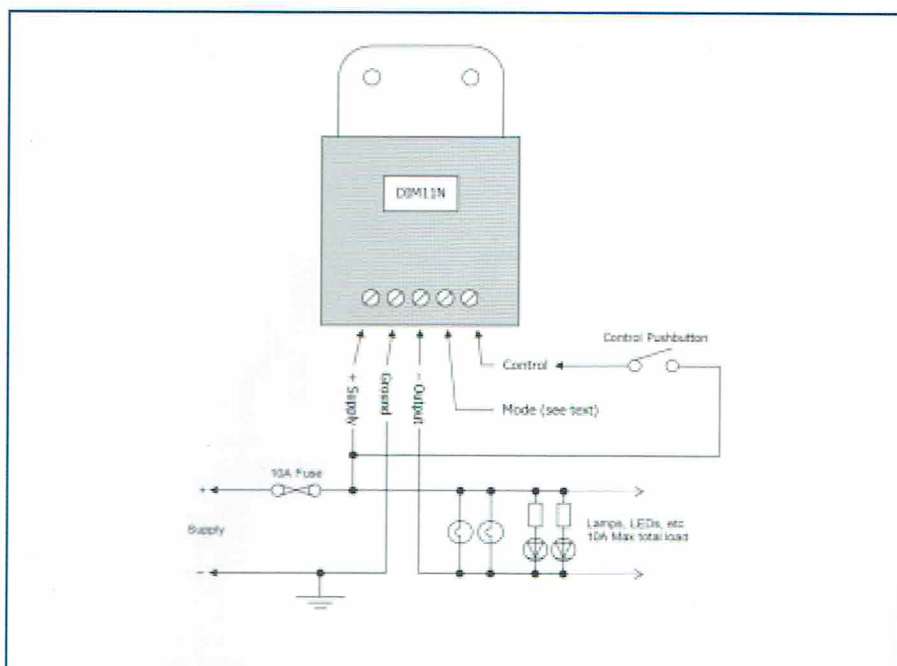

Aansluitingen op DIM11N:

+ Supply	+ 12V	Hier kan de aanwezige wit/oranje draad van de accessoire stand (radio) voor worden gebruikt.
Ground	Massa (-)	Hier kan de aanwezige zwarte draad van de footwell lamp switch voor worden gebruikt.
Output		Hier kan de aanwezige paars/witte draad van de footwell lamp switch voor worden gebruikt.
Control		Tussen control en plus (+) een terugveren de schakelaar aansluiten of de bestaande lichtschakelaar gebruiken.

Omdat de dimmer gevoed wordt over het contact (accessoire stand) is, als het contact uit staat, ook de binnenverlichting uit. Alleen tijdens het rijden brandt dan de verlichting gedimd.

ONS BOODSCHAPPENLIJSTJE:

<https://www.classicarleds.co.uk/products/glb987-e10mes-48-lumen-8-smd-led-warm-white-bulbs-dashboard-gauge-lighting-1-Dim-module>

<https://www.abeltronics.co.uk/products/led-dimmer-negative-low-side-output-push-switch-controlled-pwm-12v-24v-10a-low-voltage/dim11n>

1- Binnenverlichting lampjes, <https://www.classicarleds.co.uk>, kosten GBP4,50

2- Dimmer, <https://www.abeltronics.co.uk>, kosten GBP45,00



Deurschakelaars TR6



NOODUITGANG